

Ankündigung der neuen HumanSport®-Geräte ab Februar/ März 2023

THERAPIE
AMBULANTE REHA
FITNESS

Liebe Mitglieder,

wir haben in 6 neue Kabelzug-Geräte von Core Health & Fitness investiert. Dazu werden wir Einführungs- und Schnupperkurse anbieten, so dass ausreichend Möglichkeit geboten wird, allen diese Gerätelinie zu präsentieren und zu demonstrieren.

Jede natürliche Bewegung ist ein Zusammenspiel von vielen Muskelgruppen. Mit der Einführung des neuen Nautilus HumanSport® Geräteparks, können unsere Mitglieder ihren individuellen Bewegungsspielraum nutzen und ein vielseitiges Krafttraining erleben – sei es für Senioren, Rücken- und Reha-Patienten, Übergewichtige, Kraft- und Leistungssportler, Tennis-/Ballspieler, Golfer oder Personal Training. Dieses Training führt zu einer besseren allgemeinen und speziellen Leistungsfähigkeit, so dass man dreidimensionale Übungen und zielgruppenspezifische Programme machen kann.

Voller Vorfreude - Ihr ACURA-TEAM



Nautilus HumanSport Arms Chest



Nautilus HumanSport Lat Pulley



Nautilus HumanSport Pull Lift

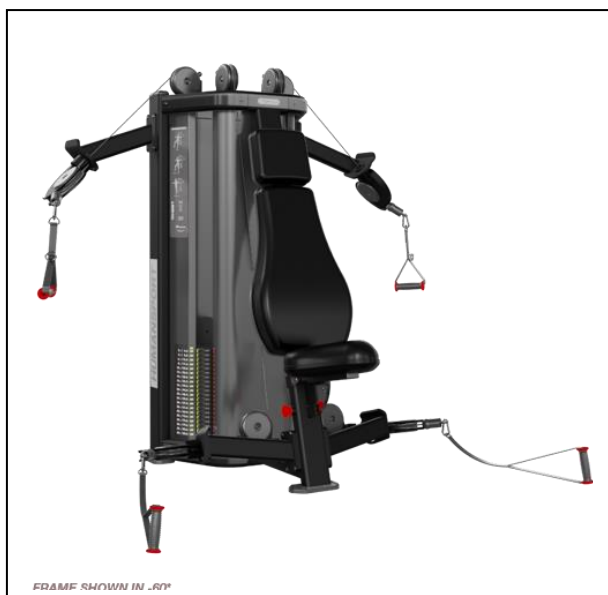

Nautilus HumanSport Shoulder



Nautilus HumanSport Total Delts



Nautilus HumanSport Total Legs